

| | | | |
|--|---|---|-----|
| Einweglichtschranke Aufputz / Unterputz (2-Drahttechnik / IP65) Montageanleitung |  | Bei der Montage ist die Anleitung des Antriebs unbedingt zu berücksichtigen. Besonders die Sicherheitshinweise sind zu beachten! | D |
| One-way photocell barrier surface- / recess-mounted (two-wire technology / IP65) Installation instructions |  | When mounting please observe by all means the installation instructions of the operator. Pay special attention to the safety advice! | GB |
| Barrière optique à voie unique en applique / encastrée (technique bifilaire / IP65) Instructions de montage |  | Lors du montage, il faut absolument tenir compte des instructions concernant l'opérateur. Il est particulièrement important de respecter les consignes de sécurité! | F |
| Fotocel zender/ontvanger inbouw / opbouw (2-draadstechniek / IP65) Montagehandleiding |  | Bij de montage moet de montage- bedieningshandleiding van de aandrijving in acht worden genomen. In het bijzonder dienen de veiligheidsinstructies te worden opgevolgd! | NL |
| Fotocellula monovia esterna / da incasso (sistema a due fili / IP65) Istruzioni di montaggio |  | Per i lavori di montaggio osservare sempre le istruzioni di montaggio fornite in dotazione con la motorizzazione. Osservare in particolare gli avvisi di sicurezza! | I |
| Barrera fotoeléctrica unidireccional sobre revoque / bajo revoque (técnica de 2 conductores / IP65) Instrucciones de montaje |  | Al realizar el montaje es estrictamente necesario tener en cuenta las instrucciones del operador. ¡Hay que observar especialmente las indicaciones de seguridad! | E |
| Barreira de luz de um só sentido superficial / embutida (técnica com 2 fios / IP65) Instrução de montagem |  | Na montagem é indispensável considerar o manual do accionamento. Especialmente as indicações de segurança devem ser observadas! | P |
| Special 608 Envägsljusbarriär utanpåliggande / infälld (tvåtrådteknik / IP65) Monteringsanvisning |  | Vid monteringen skall anvisning för drivningen ovillkorligen beaktas. S speciellt säkerhetsanvisningarna skall beaktas! | S |
| Enveis-fotocelle utenpåliggende / innfelt (2-trådsteknikk / IP65) Monteringsveiledning |  | Det er tvingende nødvendig å følge bruksanvisningen for drivenheten under monteringen. Særlig sikkerhetsinstruksene må følges! | N |
| Egyirányú fénysorompó kiálló / süllyesztett (2-huzalos technika / IP65) Szerelési útmutató |  | A szereléskor feltétlenül tekintetbe kell venni a kapuműködtető útmutatóját. Különösen a biztonságtechnikai útmutatásokat kell követni! | H |
| Enohodna fotocelica nadometna /podometna (2-žična tehnika / IP65) Montažna navodila |  | Pri montaži je potrebno brezpogojno upoštevati navodila pogona. Posebej se morajo upoštevati varnostna navodila! | SLO |
| Jednosměrná světelná závora na omítce / pod omítkou (2-drátová technika / IP65) Montážní návod |  | Při montáži bezpodmínečně dodržujte montážní návod pro pohon. Zvláště pak dodržujte bezpečnostní pokyny! | CZ |
| Jednokierunkowa bramka świetlna natynkowa / podtynkowa (technika 2-przewodowa / IP65) Instrukcja montażu |  | Podczas montażu należy koniecznie przestrzegać instrukcji napędu, a w szczególności wskazówek bezpieczeństwa! | PL |
| Vienkartinis šviesos jutklis apdaila / apatinis tinko sluoksnius (2-vielų technika / IP65) Montavimo instrukcija |  | Montuodami būtina laikytis pavaros naudojimo vadovo. Ypatingai atkreipkite dėmesį į saugos nuorodas! | LT |
| Односторонний фотобарьер Открытая проводка / Скрытая проводка (двухпроводная технология / IP65) Инструкция по монтажу |  | Во время проведения монтажа необходимо принимать во внимание положения руководства по работе привода. В особенности следует учитывать указания по технике безопасности! | RUS |
| Envejsfotocelle på / under puds (2-trådsteknik / IP65) Montagevejledning |  | Ved montagen skal man ubetinget være opmærksom på vejledningen til drevet. Bemærk i særdeleshed sikkerhedshenvisninger! | DK |

1.

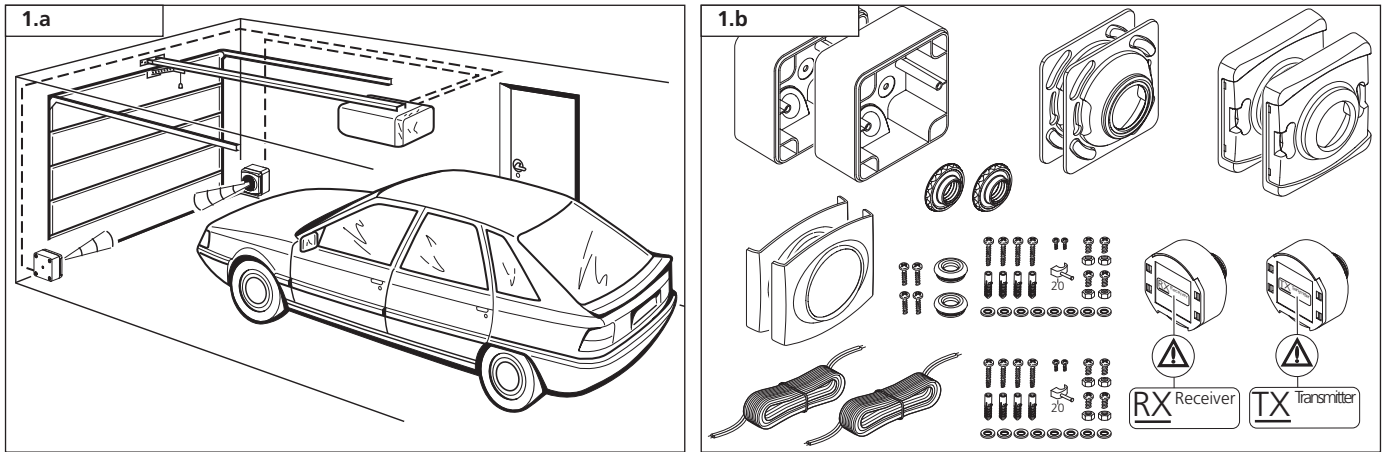

2.

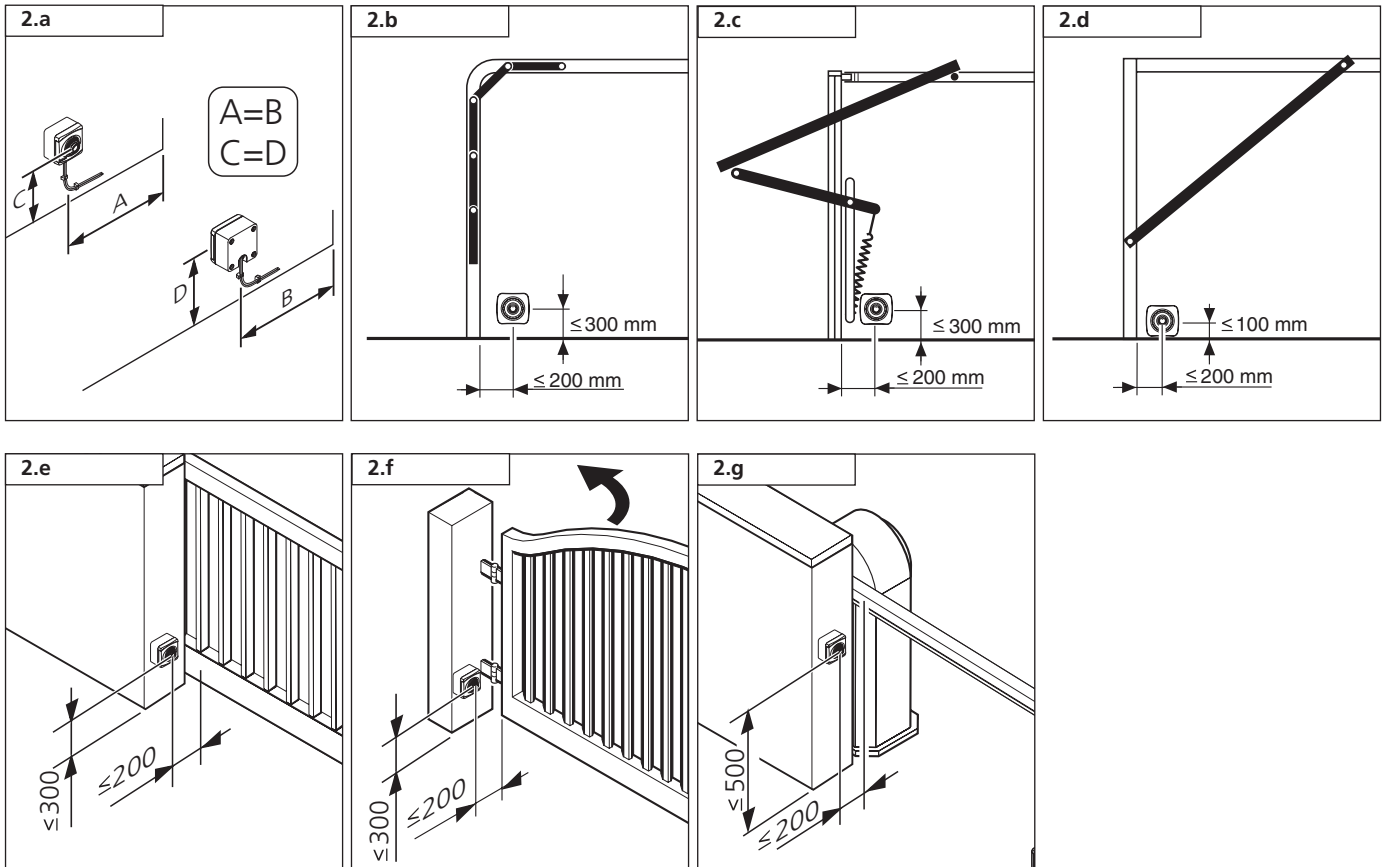

3.

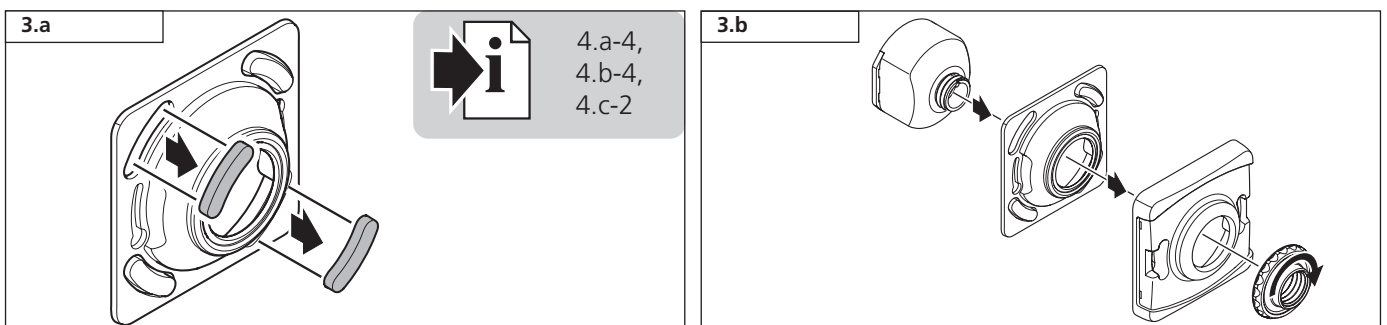

4.a

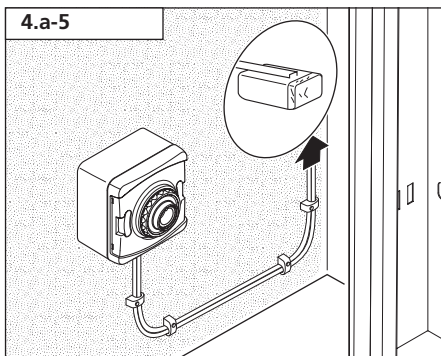
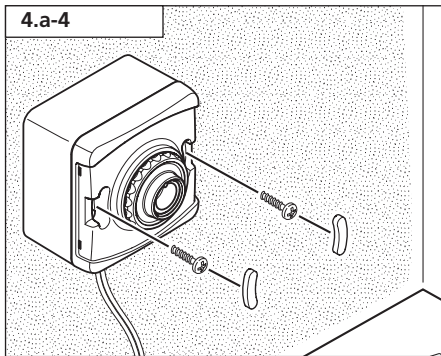
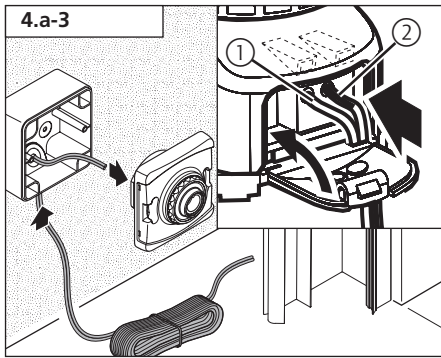
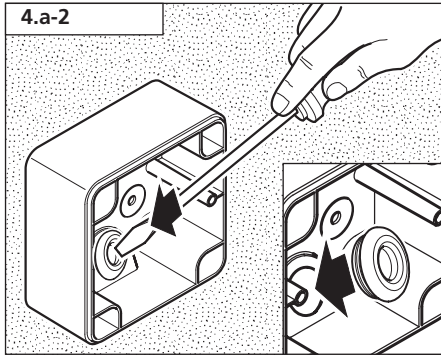
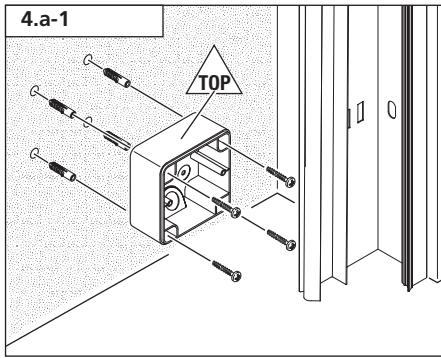

4.b

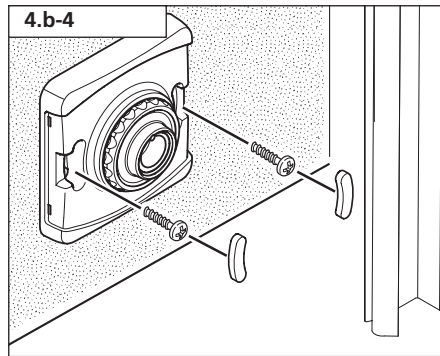
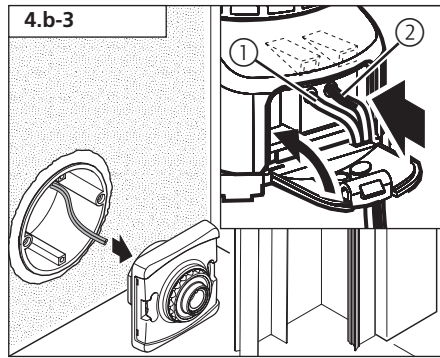
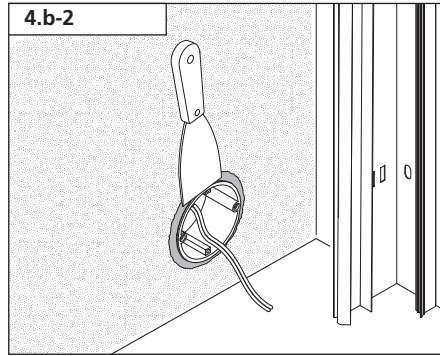
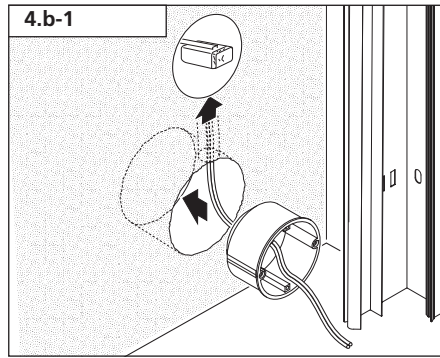

4.c

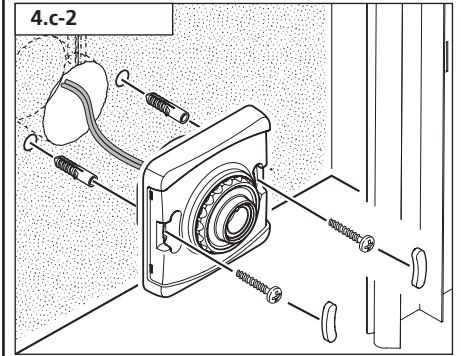
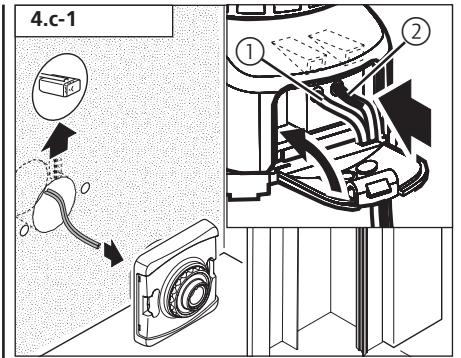

5.

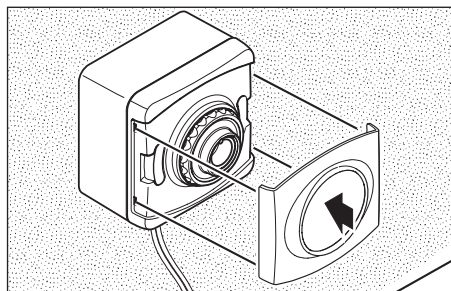

6.

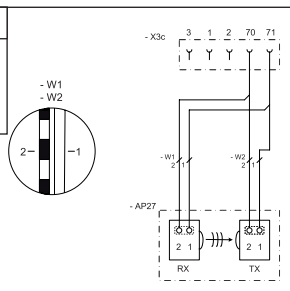
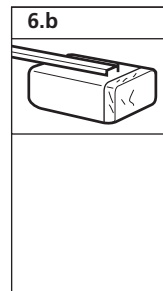
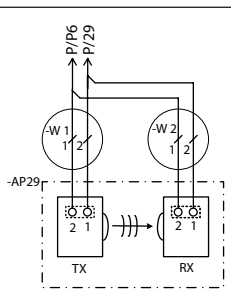
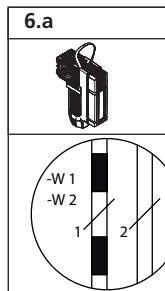

7.

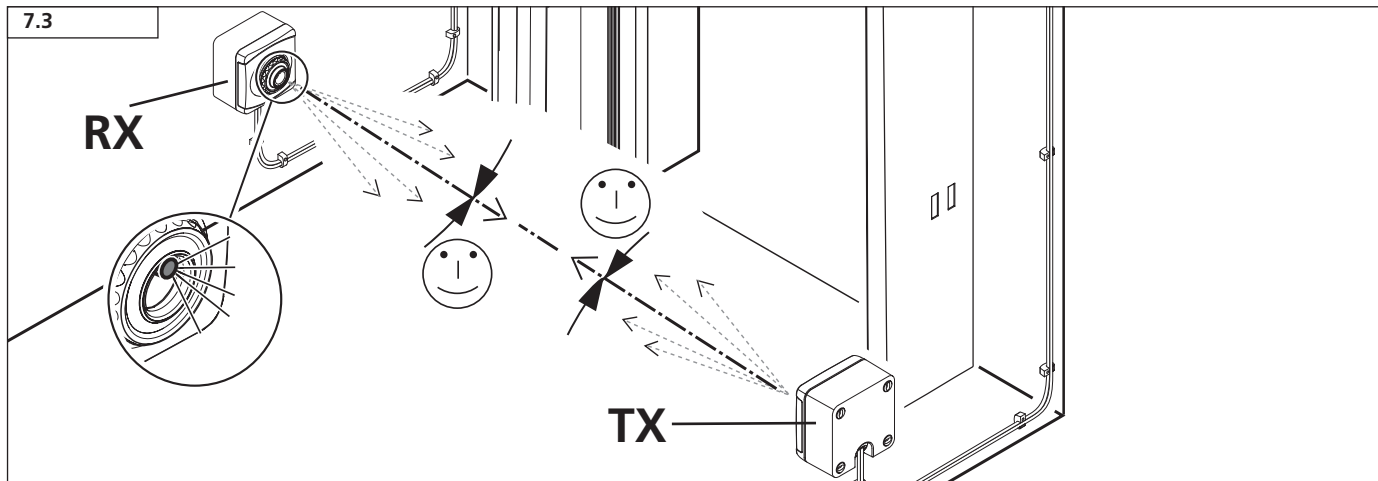
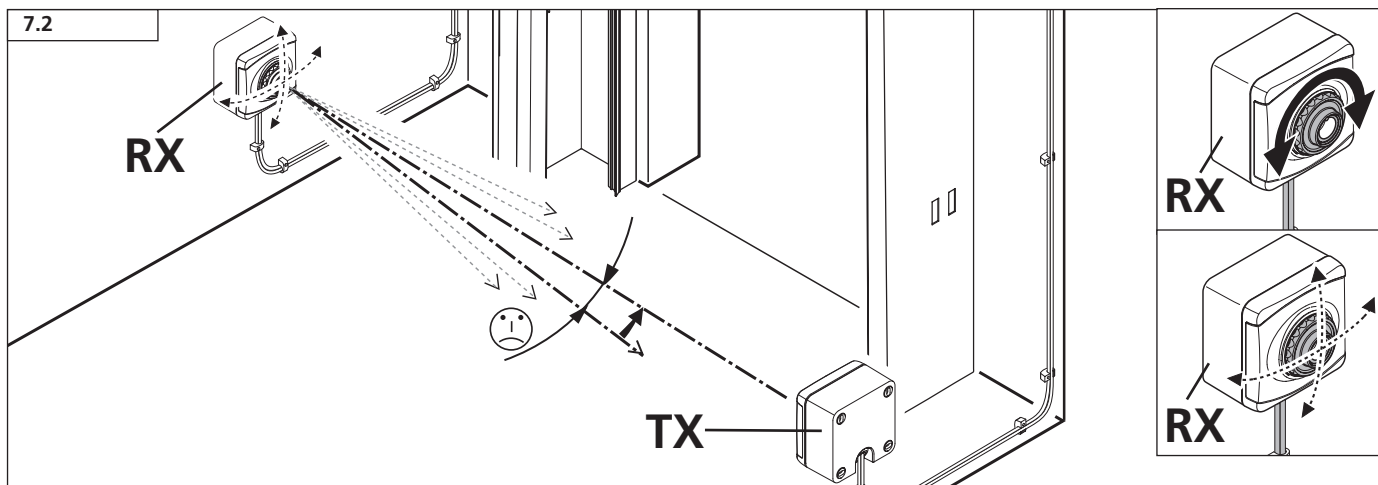
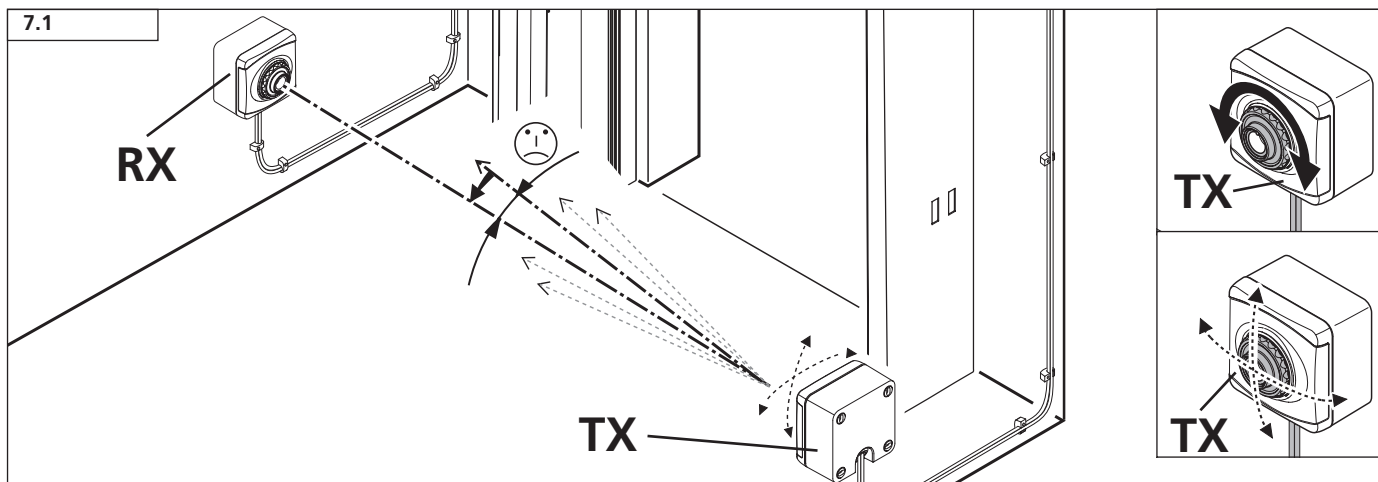

8.

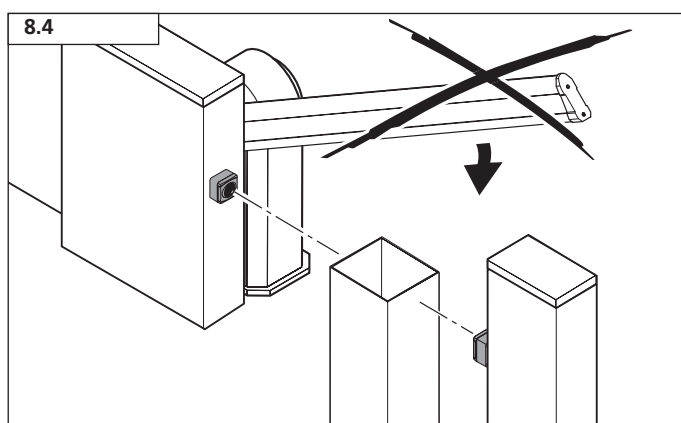
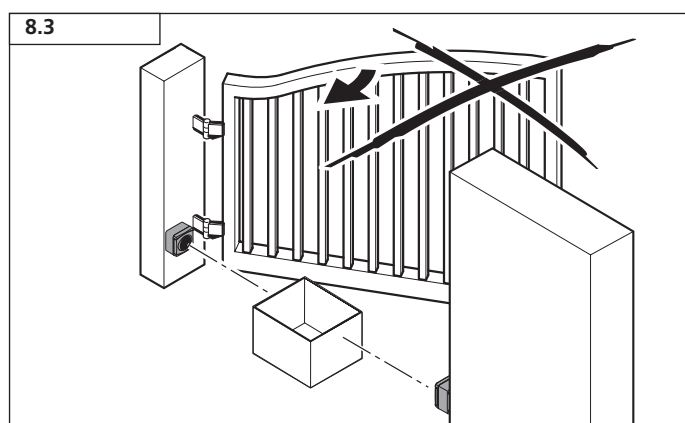
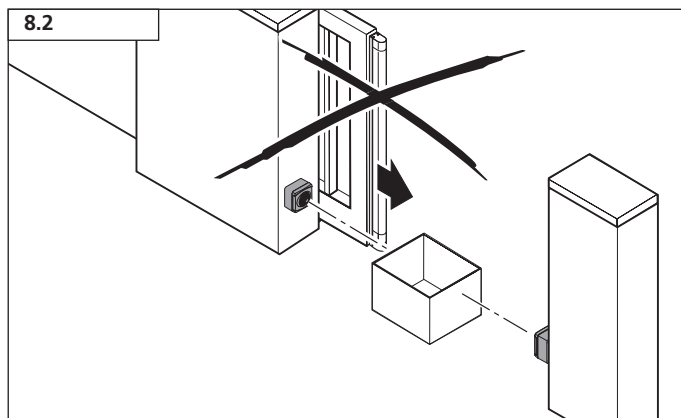
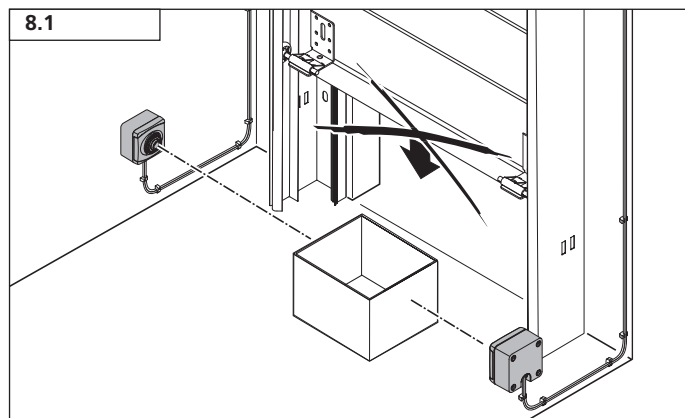

(D) Funktionskontrolle

Der Antrieb muss bei Unterbrechung der Lichtschanke abschalten.

(GB) Functional check

The operator must switch off when the photocell beam is interrupted.

(F) Contrôles de fonction

Si la barrière optique est interrompue, l'opérateur doit se déconnecter.

(NL) Functiecontrole

De deur of het hek moet bij onderbreking van de fotocel stoppen en reviseren.

(I) Controllo di funzionamento

La motorizzazione si deve spegnere all'interruzione del raggio della fotocellula.

(E) Control del funcionamiento

El automatismo tiene que desconectarse cuando se interrumpe la barrera fotoeléctrica.

(P) Controlo de funcionamento

O accionamento tem de desligar em caso de interrupção da barreira de luz.

(S) Funktionskontroll

Drivsystemet måste vid brytning av ljusbarriären fränkopplas.

(N) Funksjonskontroll

Portåpneren må koples ut når fotocellens lysstråle blir brutt.

(H) Működésellenőrzés

A fényzorompó megszakadásakor le kell kapcsolnia a működtető szerkeszetnek.

(SLO) Funkcijska kontrola

Pogon mora se mora pri prekinitvi fotocelice izklopiti.

(CZ) Kontrola funkce

Pohon se musí pfií pferu%ení svûtelné závory vypnout.

(PL) Kontrola działania

W momencie przerwania bramki świetlnej powinno nastąpić wyłączenie napędu.

(LT) Funkcinė kontrolė

Užstojus šviesos jutiklį, variklis turi išsijungti.

(RUS) Контроль правильности функционирования

При прерывании фотобарьера привод должен отключиться.

(DK) Funktionskontrol

Drevet skal frakoble fotocellen ved afbrydelse.

| | | | |
|-------------------|---|-----------------------|--|
| Deutsch | Urheberrechtlich geschützt. Nachdruck, auch auszugsweise, nur mit unserer Genehmigung. Änderungen, die dem technischen Fortschritt dienen, vorbehalten. | ČESKY | Chráněno autorským právem. Reprodukování, i ve výtazích, jen s naším svolením. Změny sloužící technickému pokroku vyhrazeny. |
| ENGLISH | Copyright. No part of this manual may be reproduced without our prior written approval. We reserve the right to alter details in the interests of progress. | POLSKI | Prawa autorskie zastrzeżone. Kopiowanie, również fragmentów, tylko za zezwoleniem. Zastrzega się wprowadzanie zmian służących usprawnieniu technicznemu. |
| FRANÇAIS | Copyright Toute reproduction même partielle est interdite sans notre autorisation. Tous changements de constructions permis par l'évolution des techniques réservés. | LIETUVIŲ KALBA | Autorinės teisės saugomos. Kopijavimas, taip pat ir dalimis, tik su mūsų leidimu. Galimi technikos pažangos sąlygojami pakeitimai. |
| NEDERLANDS | Door de auteurswet beschermd. Niets uit deze uitgave mag worden verveelvoudigd en/of openbaar gemaakt door middel van druk, fotocopie, microfilm of op welke andere wijze dan ook zonder voorafgaande toestemming van de uitgever. Technische wijzigingen voorbehouden. | Русский | Авторские права защищены. Перепечатка, даже выдержками, только с нашего разрешения. Мы оставляем за собой право на изменения, служащие техническому прогрессу. |
| ITALIANO | Diritti d'autore riservati. Riproduzione, anche parziale, previa solo nostra autorizzazione. La Ditta si riserva la facoltà di apportare modifiche al prodotto in base al progresso tecnologico. | DANSK | Ophavsretsligt beskyttet. Genoptryk, også i uddrag, kun med vores tilladelse. Ændringer, der tjener den tekniske udvikling, forbeholdes |
| ESPAÑOL | Copyright. Prohibida la reproducción íntegra o parcial sin nuestra autorización. Reservado el derecho a modificaciones en el interés del perfeccionamiento técnico. | | |
| PORTUGUES | Reservados os direitos de autor. Reprodução, mesmo parcialmente, só com a nossa autorização. Sujeito a alterações que sirvam a evolução técnica. | | |
| SVENSKA | Upphovsrättsskyddad. Eftertryck, även delvis, endast med vårt tillstånd. Med förbehåll för ändringar som tjäna den tekniska utvecklingen. | | |
| NORSK | Beskyttet opphavsrett. Ettertrykk - også i utdrag - bare med vår tillatelse. Endringer, som tjener den tekniske utviklingen, forbeholdes. | | |
| MAGYAR | Szerzői jogvédelem alatt. Utánnymás, kivonatosan is, csak engedélyünkkal. A műszaki fejlődést szolgáló módosítások jogát fenntartjuk magunknak. | | |
| SLOVENSKO | Vse avtorske pravice so zaščitene. Ponatis, tudi v izvlečkih, je možen samo z dovoljenjem. Spremembe ki so namenjene tehničnemu izboljšanju so tudi pridržane. | | |



77331